

Podzemný motor

UNDER (INT)



Dôležité upozornenie:

V prípade problémov s inštaláciou kontaktujte Vášho predajcu.

Key Automation S.p.A.

má právo zmeniť povahu výrobku bez predchádzajúceho upozornenia; takisto nenesie zodpovednosť za škody na majetku, alebo zdraví spôsobených nesprávnou manipuláciou s motorom.

Prosím prečítajte si pozorne túto príručku pred použitím zariadenia.

- Informácie v tomto manuále sú určené pre skúsených mechanikov
- Programovanie a modifikácia je určená len pre skúsených montážnikov.

MOTOR MUSÍ BYŤ ZAPOJENÝ V SÚLADE S NARIADENIAMI EURÓPSKEJ ÚNIE:

EN 60204-1



EN 12445



EN 12453

- Motor nesmú obsluhovať osoby so zníženou schopnosťou vnímania.
- Upozornite deti, že tento pohon nieje určený na hranie!

MODEL A CHARAKTERISTIKY

900INT	230 Vac podzemný motor
900INT-24	24 Vdc podzemný motor
900INT-OIL	230 Vac podzemný motor v olejovom zábale

TECHNICKÉ INFORMÁCIE	900INT	900INTOIL	900INT-24 
Riadiaca jednotka	(CT-2/CT-201)*	(CT-2/CT-201)*	(CT-824S)*
Napájanie	230 Vac	230 Vac	24 Vdc
Maximálna sila	230 W	230 W	120 W
Idling current	1 A	1 A	5 A
Kondenzátor	10 µF	10 µF	-
Ochrana	67 IP	67 IP	67 IP
Maximálny krútiaci moment	300 Nm	300 Nm	250 Nm
Uhol otvorenia	108° Max	108° Max	108° Max
Pracovný cyklus	30 %	80 %	80 %
Tepelná ochrana	150° C	150° C	-
Čas otvorenia (90°)	20 sec	20 sec	21 sec
Prevádzková teplota	-20° +70°C	-20° +70°C	-20° +70°C
Váha motoru	11 Kg	11 Kg	10,8 Kg

Motor SUB bol vyvinutý pre brány do 600kg s dĺžkou ramena až do troch metrov.
Než budete pokračovať v inštalácii uistite sa, že sa brána otvára a zatvára voľne a že::

- Pánty sú dobre upevnené a sú dobre naolejované.
- Žiadne prepážky niesú v ceste otvorenia brány.
- Vaša brána by mala byť vybavená stredovými a koncovými dorazmi .



CELKOVÉ ROZMERY

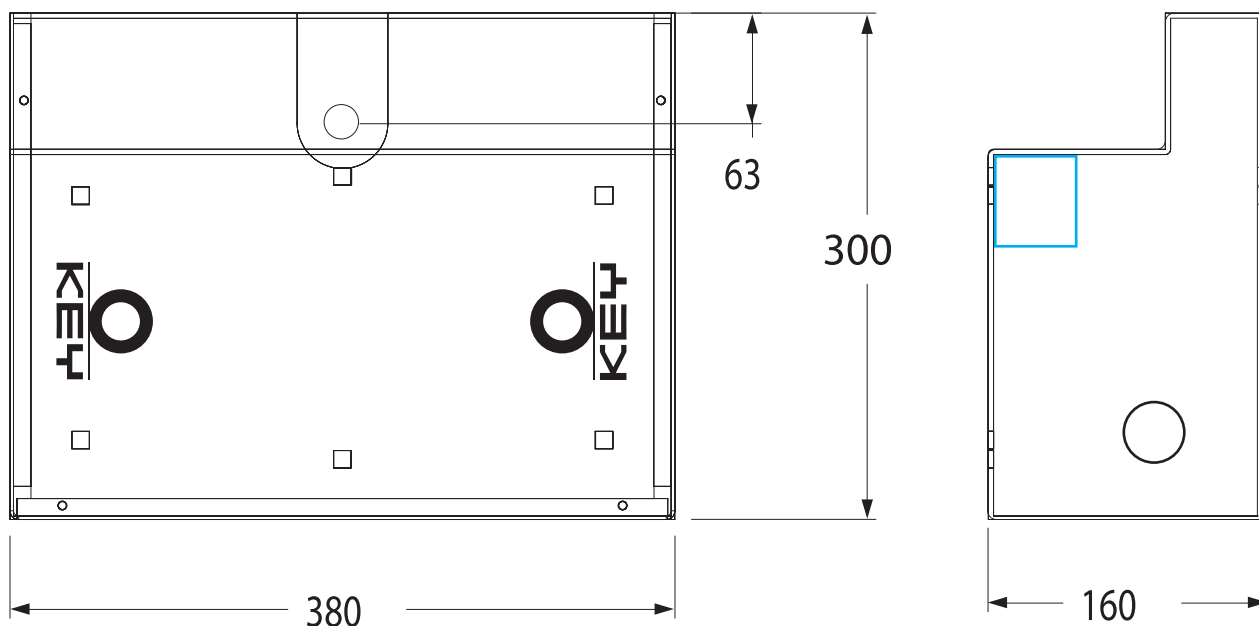

UMIESTNENIE KRABICE A PÁKY POHONU

> 63mm

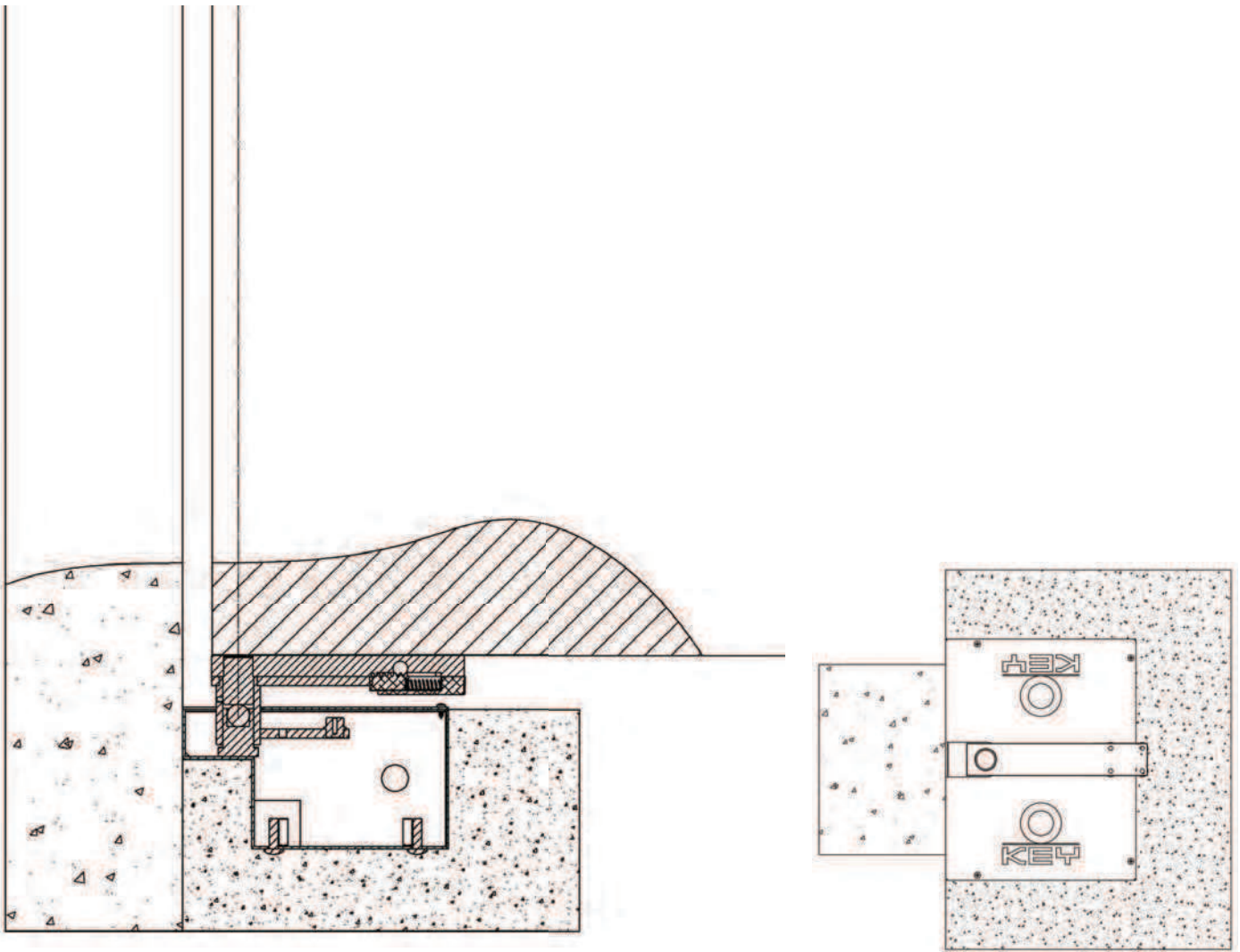

1. V závislosti od rozmerov vykopete jamu primeranú rozmerom krabice motoru (odporúča sa spraviť drenáž aby sa pri motore nezhrmaždovala voda).
2. Nainštalujte prívod napájania a drenáže.
3. Zaisťte box a pevne ho upevnite v betónovom sedle.

⚠ UPOZORNENIE: uistite sa, že betón je primerane ošterený než budete pokračovať v nasledujúcich krokoch:

4. Vložte guľičku E do špeciálnej diery potom čo ju premažete.
5. Vložte kontrolnú tyč A na základný box B.
7. Pripevnite silným zvaráním krídlo brány na páku C a nastrčte bránu na držiak.
8. Namažte držiak a mechanizmus v bode D.

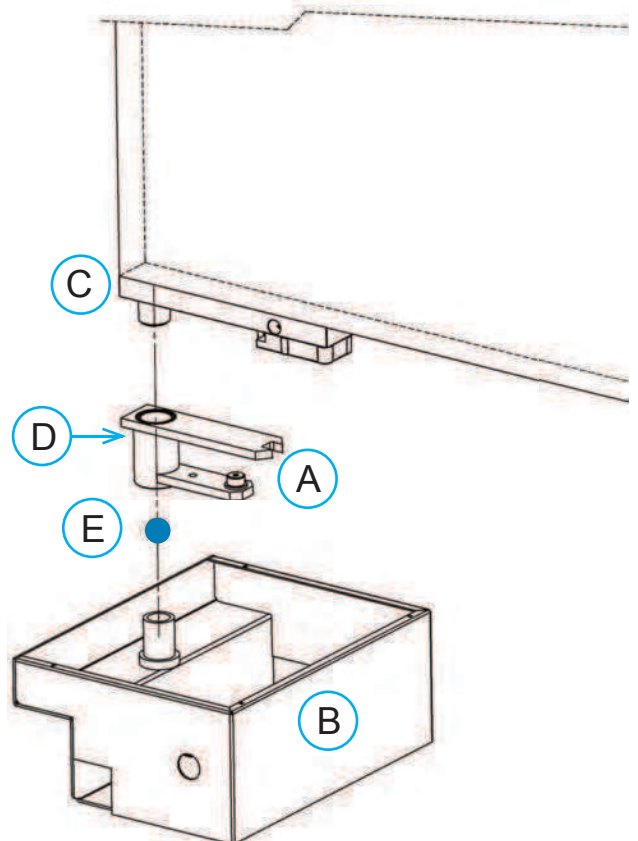

INŠTALÁCIA POHONU

1. Vložte motor do krabice pripravenej v zemi.
2. Zaistite motor pevne na mieste pomocou 4 skrutiek (znázornené šipkami).

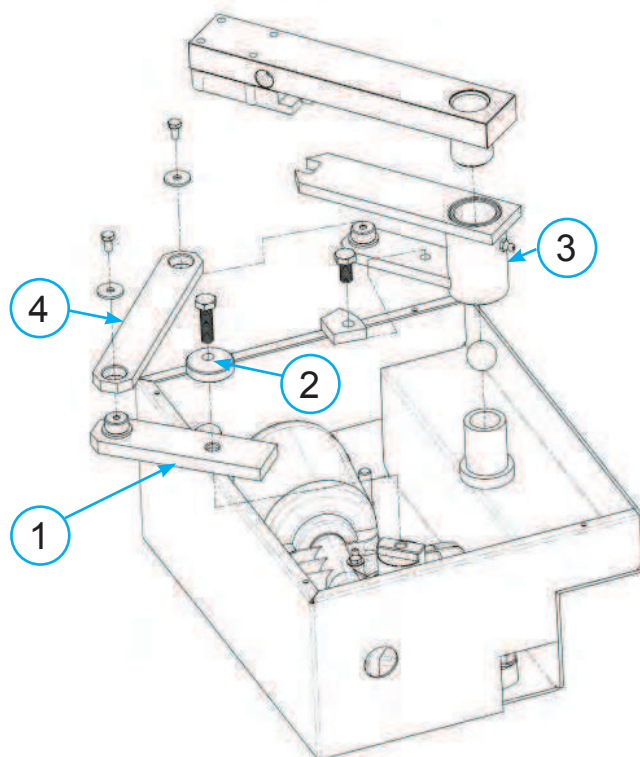
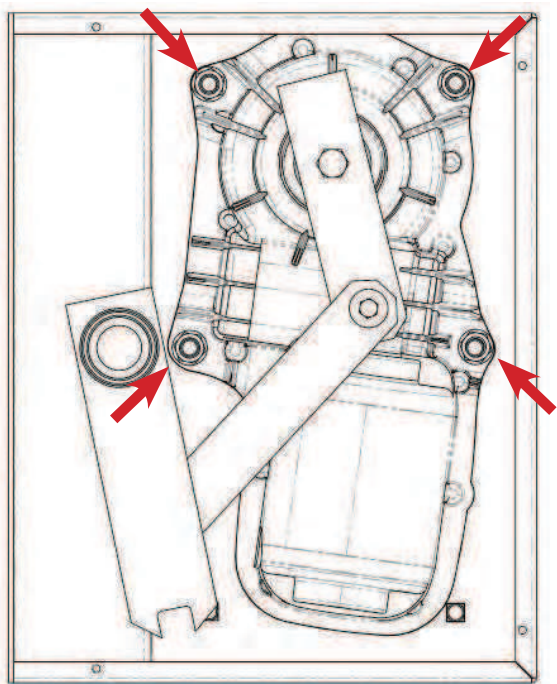

3. Zostavte páku motora (1) na hriadeli motora a utiahnite skrutky (2).
4. Spojte páku motoru (1) na držiak (3) cez dlhú páku (4) a zabezpečte ich skrutkami M6x10 a podložkami, ktoré boli dodané.

5. Pripojte motor na ovládací panel podľa pokynov pre inštaláciu karty

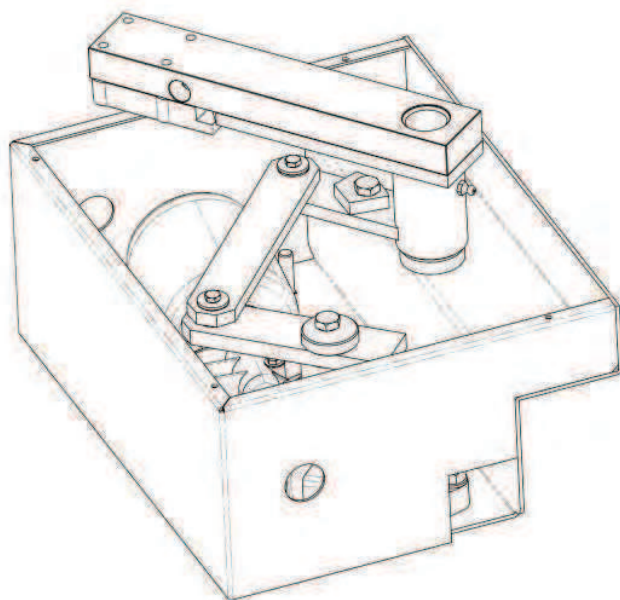

INŠTALÁCIA KONCOVÝCH SPÍNAČOV

1. Dajte bránu do plne zatvorenej pozície a upevnite skrutku ako je ukázané na obrázku nižšie.

2. Dajte bránu do plne otvorenej pozície a upevnite skrutku ako je ukázané na obrázku nižšie.

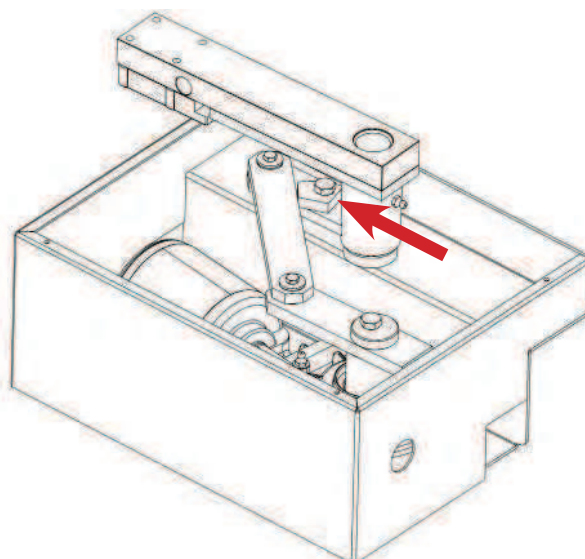
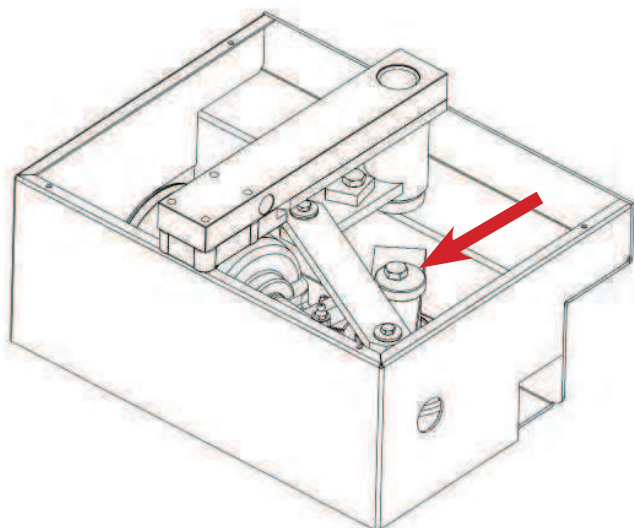

 UPOZORNENIE:

Vaša brána by mala byť vybavená stredovým a koncovým dorazom pre bezpečnú funkčnosť brány.

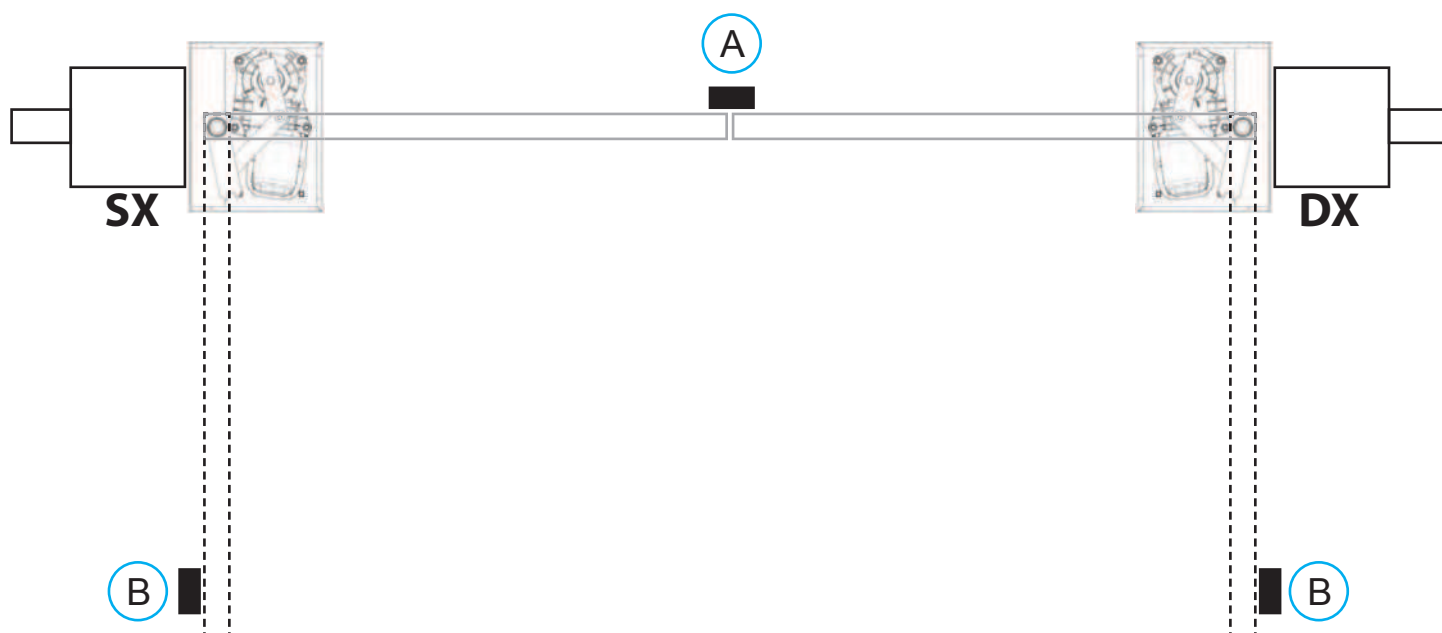

ELEKTRICKÉ PRIPOJENIE

UNDER 230V (900INT-900INT-OIL)		
FARBA KÁBLA	Vpravo	Vľavo
Čierna	Otvorenie	Zatvorenie
Šedá	Spoločník	Spoločník
Hnedá	Zatvorenie	Otvorenie
Žltá/Zelená	GND/uzemnenie	GND/uzemnenie

 POZOR:

Pri napájaní motora 230V sa odporúča pripojiť kondenzátor medzi čierny a hnedý kábel..

UNDER 24V (900INT-24)		
FARBA KÁBLA	Vpravo	Vľavo
Modrý	Otvorenie	Zatvorenie
Hnedý	Zatvorenie	Otvorenie
Čierny	+ encoder	+ encoder
Žltý/Zelený	S encoder	S encoder
Šedý	- encoder	- encoder

 POZOR:

Vždy pripojte uzemnenie napájania na kostru motora s káblom s minimálnym prierezom 2.5 mm²

INŠTALÁCIA

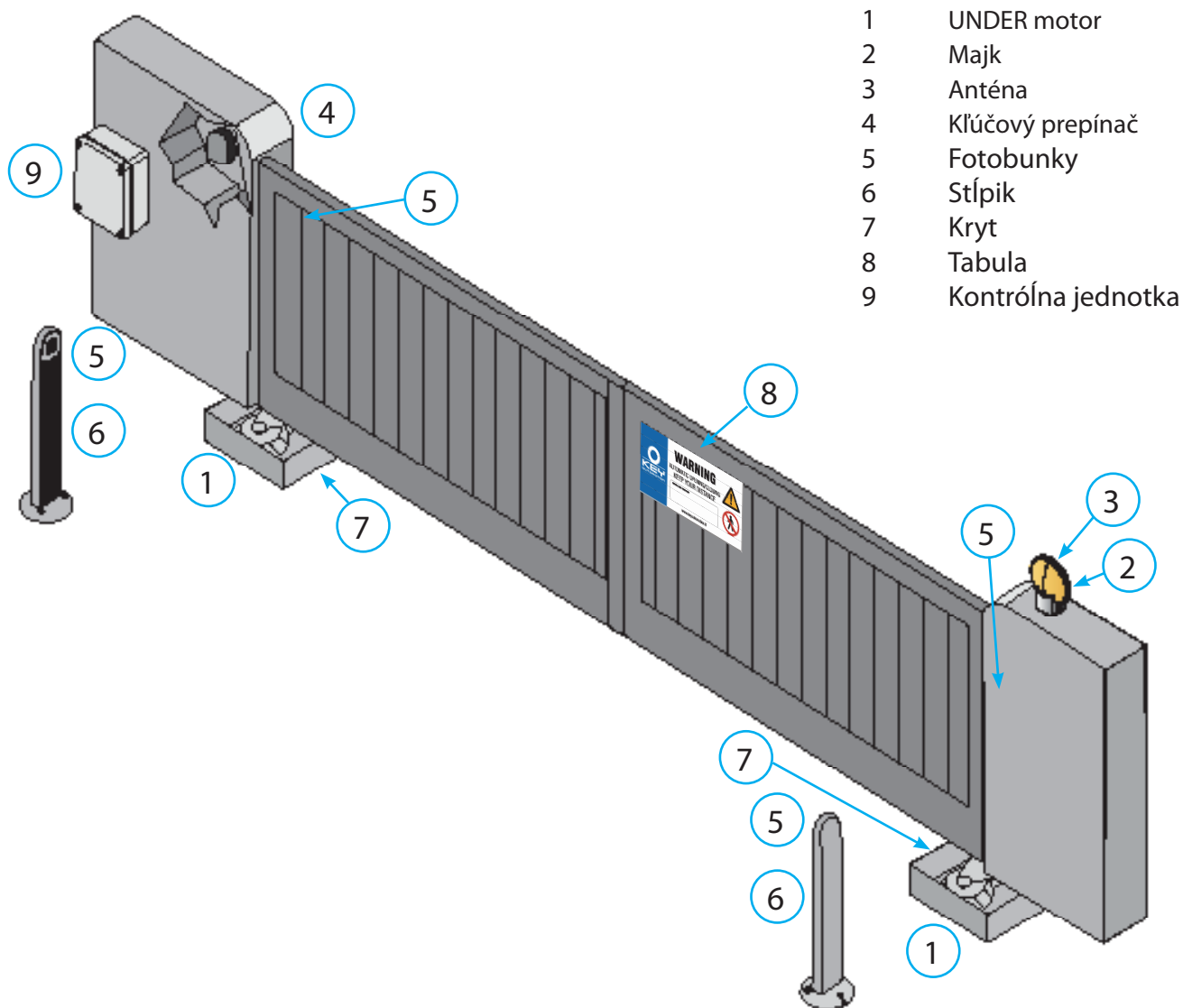

NÚDZOVÉ OTVORENIE

V prípade výpadku el. prúdu je možné motor mechanicky odblokovať.

Vložte odblokovaciu tyč (súčasť balenia) a otočte o 180°. Automatika sa sama obnoví akonáhle bude motor v činnosti a pod el. prúdom.

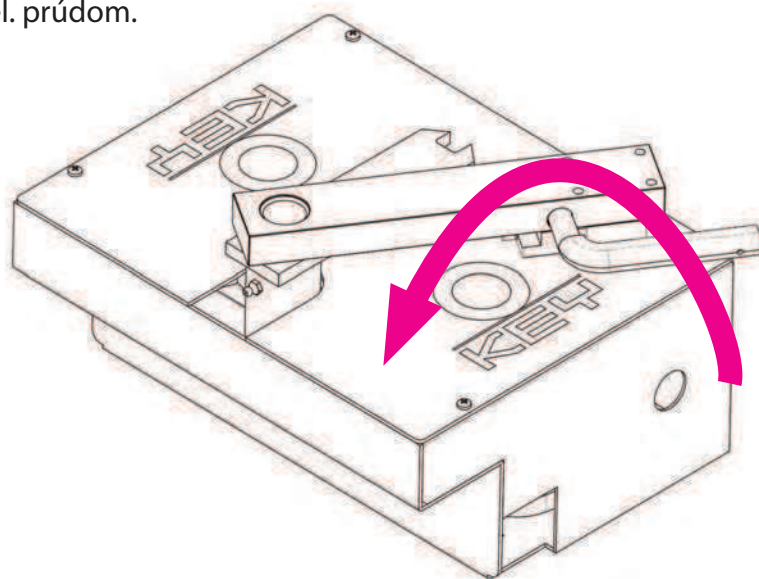

ÚDRŽBA



NEBEZPEČENSTVO:

V prípade akejkol'vek údržby odpojte prívod el. energie.



ZÁRUČNÝ LIST

Výrobok:

Typ:

Pečiatka a podpis predajcu / montážnej firmy:

Výrobné číslo:

Dátum predaja:

ZÁRUČNÁ DOBA POSKYTOVANÁ PREDAJCOM NA PREDANÝ VÝROBOK JE: 24 mesiacov pri predaji tovaru fyzickej osobe - spotrebiteľovi pre súkromnú priamu osobnú spotrebu (§ 52 a § 620 Občianskeho zákonníka).

SERVISNÝ ZÁZNAM

SERVISNÝ ZÁZNAM

SERVISNÝ ZÁZNAM

Stručný popis závady:

Stručný popis závady:

Stručný popis závady:

Prijaté dňa:

Odovzdané dňa:

Prijaté dňa:

Odovzdané dňa:

Prijaté dňa:

Odovzdané dňa:

ZÁRUKA

Výrobca si vyhradzuje právo zmien.

Záručný list je dokladom práv spotrebiteľa - zákazníka v zmysle § 620 Občianskeho zákonníka a § 429 Obchodného zákonníka. Patrí k predávanému výrobku zodpovedajúceho katalógového a výrobného čísla ako jeho príslušenstvo. Pri každej reklamácií je potrebné tento záručný list predložiť predávajúcemu. Vo vlastnom záujme si ho preto s originálom dokladu o nákupe starostlivo uschovajte.

Výrobca automatických bránových systémov v rámci trvania záručnej doby 24 mesiacov ručí za bezchybnú kvalitu svojich výrobkov.

Na škody, ktoré vznikli prirodzeným opotrebovaním výrobku, jeho preťažením alebo nesprávnym namontovaním (v rozpore s návodom na jeho použitie a montáž), sa záruka nevzťahuje. Na škody, ktoré vznikli v dôsledku chybného materiálu, alebo nedodržania technologického postupu výroby, vám budú v priebehu záručnej doby bezplatne odstránené opravou výrobku, alebo jeho výmenou za nový výrobok rovnakého typu. Požiadavky, vyplývajúce zo záruky, môžete uplatniť iba za predpokladu, že chybný výrobok odovzdáte predajcovi v nerozloženom stave.

Na výrobok, na ktorom bol v čase platnosti záruky vykonaný zásah mimo autorizovaného servisného strediska, prípadne výrobok odovzdaný na posúdenie a opravu v rozobratom stave, sa záruka nevzťahuje.

Predávajúci je povinný výrobok odovzdať neporušený, pri montáži predviesť zákazníkovi bezchybný chod výrobku a oboznámiť ho o jeho používaní. Na záručnom liste vyplníť názov výrobku a jeho typové označenie, zapísať výrobné číslo, ako i ďalšie potrebné identifikačné údaje. Záručný list musí taktiež obsahovať dátum predaja, pečiatku a podpis predávajúceho. Všetky uvedené údaje musia byť do záručného listu zaznačené ihneď po predaji výrobku nezmazateľným spôsobom. Neúplne vyplnený záručný list alebo záručný list s neoprávnene pozmeneným (prepísovaným) obsahom pôvodných údajov je neplatný. V záujme hladkého priebehu pri uplatňovaní nárokov, vyplývajúcich zo záručných podmienok, vám odporúčame odložiť si so záručným listom aj potvrdenie o kúpe tovaru.

Záručná lehota sa predlžuje za obdobie, odkedy zákazník uplatnil nárok na záručnú opravu u povereného servisného strediska, až po termín, kedy bol povinný opravený výrobok po skončení opravy prevzatý.

Všetky údaje, uvedené v záručnom liste a doklade o oprave musia byť čitateľné a potvrdené podpisom servisného technika.

V prípade zistenia, že porucha výrobku nespadá do rozsahu záruky, náklady, spojené s opravou a výkonom servisného technika, hradí vlastník výrobku.



(určené pre montážne firmy)

NÁVRATKA



Meno a priezvisko

Adresa:

zákazníka (spoločnosť):

Tel. kontakt:

Firemný zákazník

Domový zákazník

Informácie o pohone a bráne:

Posuvná

Samonosná brána

Plná brána

Vodorovná montáž

Křídlová

Brána na kolieskach

Vzdušná brána

Montáž do svahu

Váha brány:

Montážna firma (názov a pečiatka):

Šírka brány (otvor):

Výška brány:



VÁŠ PREDAJCA:
miesto pre pečiatku

A large, empty rectangular box with a thin black border, intended for a signature or stamp.