

Koncové spínače KRONO

Generácia starších montážnikov už zväčša dôchodkuje a prichádzajúca perspektívna mládež ešte len naberá skúsenosti. Nedávno sme mali preto viacero dotazov na nastavenie koncových spínačov motorov Krono, ktoré sa im akosi nedarilo nastaviť. Návod to síce prezentuje dosť podrobne, ale pre lepšie pochopenie sme pripravili túto informáciu.

Takto vyzerá reálny pohľad na vnútornosti končákov motora Krono po demontáži krycieho profilu.

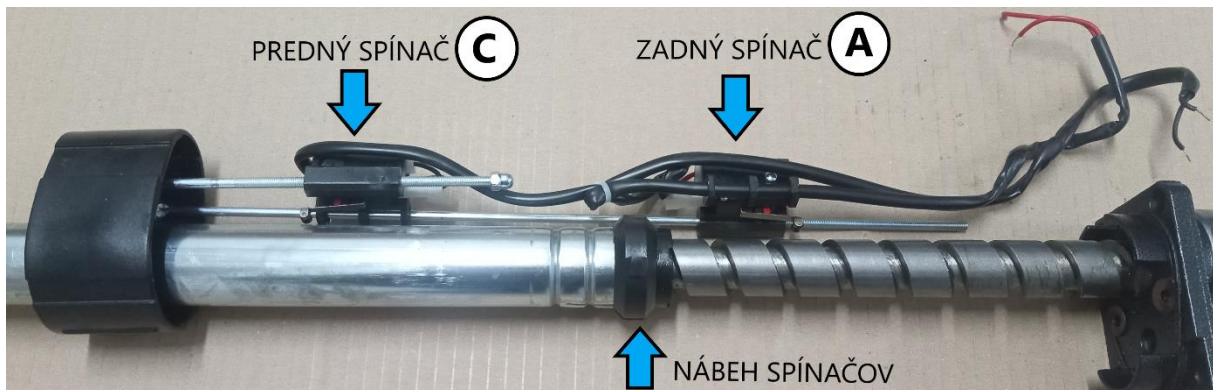

Vidieť ako sú konštruované a rozmiestnené koncové mikrospínače s nastavovacími skrutkami a piest s prstencom ktorý pri posúvaní motorovou závitovkou spínače aktivuje. Manuálnym točením nastavovacích skrutiek sa posúva príslušný mikrospínač pre vypnutie motora v príslušnom smere keď sa vysunie piest do požadovanej polohy. Vidieť to na schéme zapojenia, kde rozpínacie kontakty mikrospínačov prerušujú po stlačení prívod napätia pre vinutie motora konkrétneho smeru.

Elektrické prepojenie svorkovnice motora

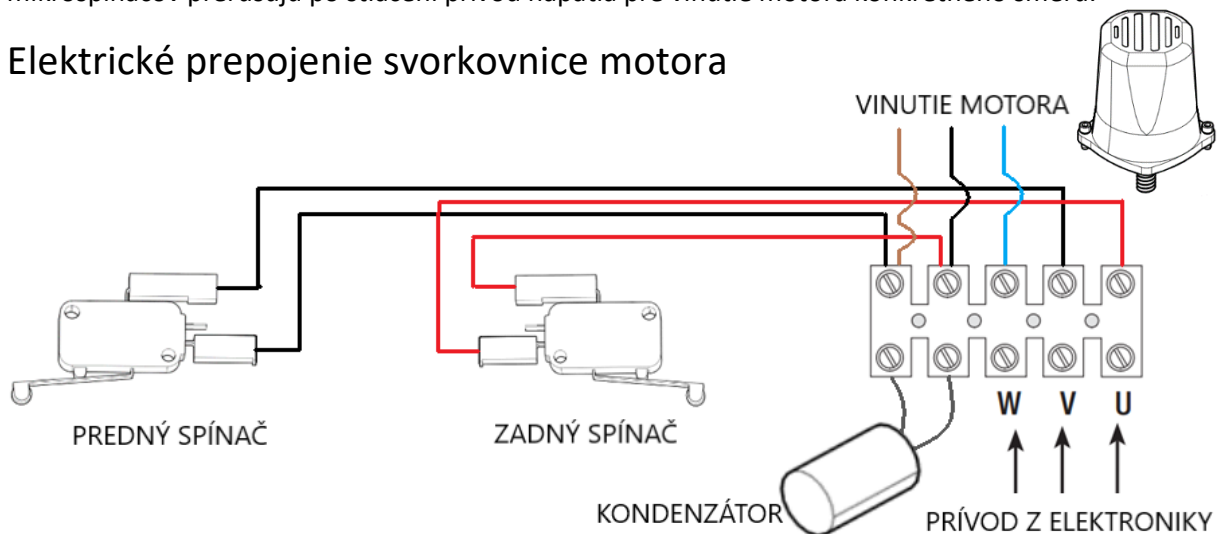

Aktuálnu polohu spínačov ľahko zistíme pri meraní ohmetrom v režime kontinuity spoja (pískáčik) medzi čiernymi, alebo červenými vývodmi mikrospínačov na svorkovnici (samozrejme bez prívodného napätia). Pri hýbaní krídla brány s nasadeným motorom v ručnom-odblokovanom režime potom prestane merák v okamihu stlačenia spínača písať. Pozor, originálne na novom motore sú spínače nastavené v krajných mechanických polohách piestu, takže pri inštalácii na bráne kde nie je využitá celá dráha piestu sa na spínače ani nedostanete, lebo brána „nepustí“. Potom už treba točiť príslušnou nastavovacou skrutkou aby sa spínač posunul. Točením v smere hodinových ručičiek sa spínače posúvajú dopredu (k bráne) a proti smeru hodinových ručičiek dozadu (k stípu).

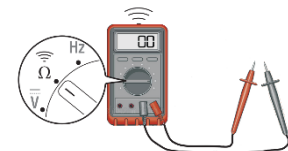

Treba si uvedomiť, že nastavovacie skrutky sú M5, čo je stúpanie závitu 0,8mm na otáčku a ak je treba posunúť spínač o jeden centimeter, je to 12,5 otáčky! No a nakoniec aby nedošlo k omylu, je treba sa pozrieť ktorý koncový spínač skutočne posúvame. Motory sú pravom a ľavom prevedení, čiže zrkadlovo sú aj umiestnené nastavovacie skrutky. Našťastie sú označené, stačí sa iba pozrieť.

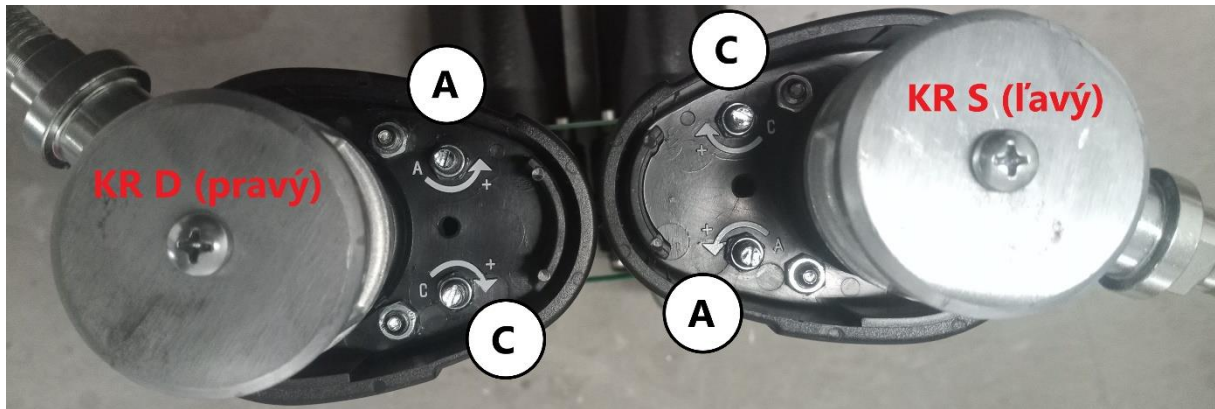

Popisky vychádzajú pôvodom z Taliančiny, A ako apre (otvorenie), C ako chiude (zatvorenie). D je destra (vpravo) a S je sinistra (vľavo). A a C platí samozrejme iba pri štandardnom otváraní dovnútra. Pokiaľ treba bránu otvárať smerom von, budú logicky spínače opačne.

Keď ste sa dočítali až sem, už by malo byť jasné čo sa deje keď nastavujete koncové spínače podľa originálneho návodu.

v zatvorenej koncovej polohe posúvame predné koncové spínače z originálneho krajného umiestnenia

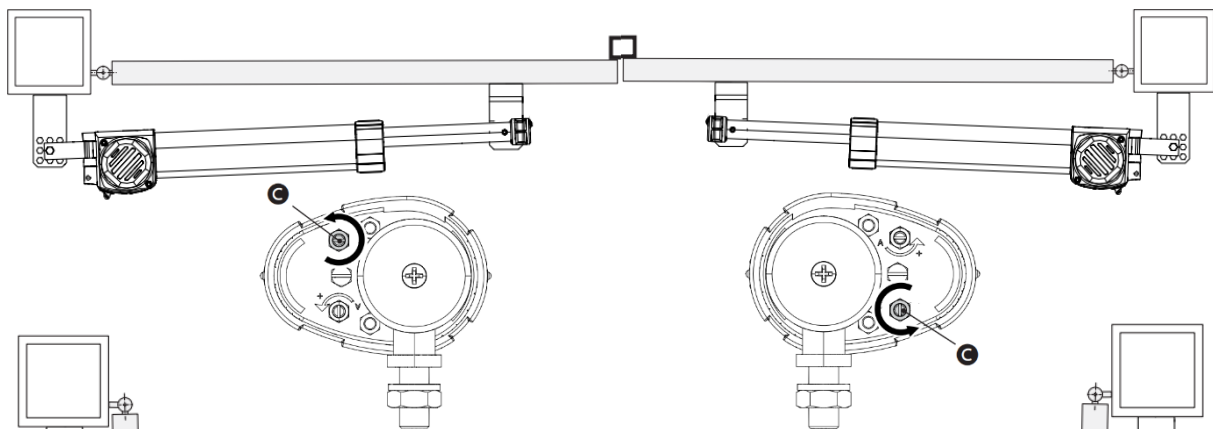

v otvorenej koncovej polohe posunieme zase zadné koncové spínače

